

HS 6, 3 Achsen,
manual operation

電動マイクロマニピュレータ HS 6

手動 or 電動位置決め (2軸 or 3軸)

仕様

| | |
|--------------|--------------------------|
| 移動範囲 | 25 mm (手動) 20 mm (電動) |
| 分解能 | 0,01 μm |
| 駆動 (HS6.2/3) | 2相ステッピングモータ |
| スピンドルピッチ | 0,4 mm |
| 素材 | アルミニウム |
| 表面加工 | アルマイトコーティング (黒色) |
| 重量 | 6,0 kg |
| 寸法 | 250 x 155 x 246 mm |

注文情報 :

注文番号 : 00-42-301-0000 (HS 6 - 3軸、手動)
 注文番号 : 00-46-102-0000 (HS 6.2 - 2軸、電動)
 注文番号 : 00-46-103-0000 (HS 6.3 - 3軸、電動)

製品特徴 :

- ▶ ステッピングモータ駆動 (2 or 3軸)
or 手動調整 (3軸)、1軸は選択可能です。
- ▶ 傾斜角度と高さ調整用
チルティングデバイスが付属します。
- ▶ ツールホルダが含まれます。
あらゆる方向へ旋回できます

アクセサリ :

制御コントローラ TANGO Desktop
 注文番号 : 00-76-125-1802 (2 軸)
 注文番号 : 00-76-125-1803 (3 軸)

制御コントローラ MCL 2 (2 軸)
 注文番号 : 00-79-220-0832 (ディスプレイなし)
 注文番号 : 00-79-220-0833 (ディスプレイ有り)

制御コントローラ MCL 3 (3 軸)
 注文番号 : 00-79-220-0834 (ディスプレイなし)
 注文番号 : 00-79-220-0835 (ディスプレイ有り)

Dimensions

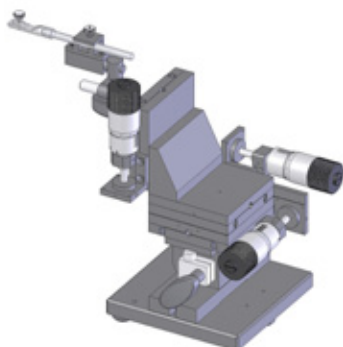

●デザイン・仕様は予告なく変更される場合がございます。RS1211

ドイツ Märzhäuser Wetzlar GmbH & Co. KG 日本総代理店

PHOTONIC INSTRUMENTS Co.,Ltd.

フォトニックインストゥルメンツ株式会社



本社 〒215-0025川崎市麻生区五力田2-2-1-102
 Phone 044(988)5700 Fax 044(988)6484
 東京営業所 〒215-0025川崎市麻生区五力田2-2-1-102
 Phone 044(981)0025 Fax 044(981)0026
 E-mail: info@pij.co.jp URL: http://www.pij.co.jp/